

Leválasztó relé – 4 motorhoz

TDR 4C

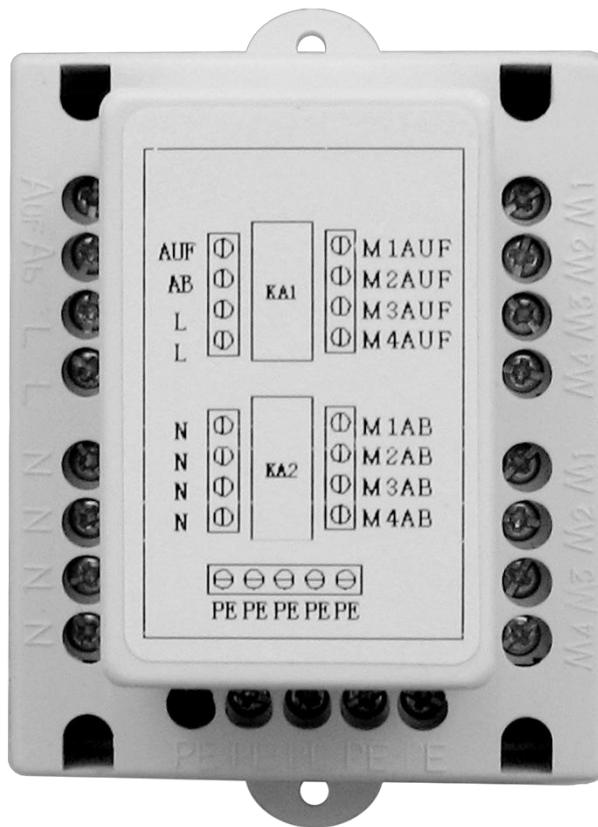

Általános biztonsági tudnivalók.....	1
Technikai adatok.....	1
Elektromos bekötés.....	1
Alkalmazási példák.....	2
Kontakt információ.....	3

Az aláíró igazolja, hogy a felsorolt relék a következő szabályoknak és irányelveknek megfelelnek:

Modelle: TDR 4C

2006/95/EG és 2004/108/EG

A megjelölt termékek megfelelését a törvényi előírásoknak, a következő normák teljes betartásával igazolják.

DIN EN 60669-2-1 (VDE 0632-2-1: 08/2005
EN 60669-2-1 : 2004



Michael Mayer
Geschäftsführer



Minden elektromos berendezésen végzett munkát során fennáll az életveszélyes áramütés veszélye.

- A relé elektromos hálózathoz való csatlakoztatását és minden, elektromos berendezésen végzett munkát, csak erre felhatalmazott szakember végezhet, a használati útmutatóban szereplő bekötési rajznak megfelelően.
- Minden telepítési- és csatlakoztatási munkát csak áramtalanítás mellett végezhet.



Figyelmetlenség esetén fennáll az életveszély lehetősége!

Ügyeljen a vizes- és nyirkos helyiségekre vonatkozó előírásokra.

Különösen ügyeljen a nedves helyiségekre vonatkozó előírások DIN VDE 0100, 701-es és 702-es részének betartására. Ezek az előírások tartalmazzák az egyértelmű védelmi intézkedéseket.



Hibás berendezés használata személyi és dologi károkozáshoz vezethet (pl: áramütés, rövidzárlat).

- Soha ne használjon hibás vagy sérült berendezést.
- Ügyeljen a hálózati kábel és berendezés sértettségére.
- Lépjen kapcsolatba szervízünkkel (utolsó oldal) amennyiben a berendezés sérülését tapasztalja.



A csoportos bekötéseknél ügyeljen az össz fázis terhelésre!

i

Leírás / Technikai adatok

A TDR 4C leválasztó relével csőmotorokat vezérelhet csoportosan. Maximum 4 motor csatlakoztatható a reléhez. A csoport további relék rákötésével bővíthető.

Technikai adatok

Áramellátás:	230 Volt / 50Hz
Névleges feszültség:	230 Volt / 50Hz
Kapcsolási teljesítmény:	3A (csak 230 Volt-os motoroknál, végálláskapcsolóval.)
Megeng. körny. hőmérséklet:	-10°C - +70°C
Méret:	63mm x 51mm x 44,3mm



Elektromos bekötés

4 motor és 1 központi vezérlés bekötése

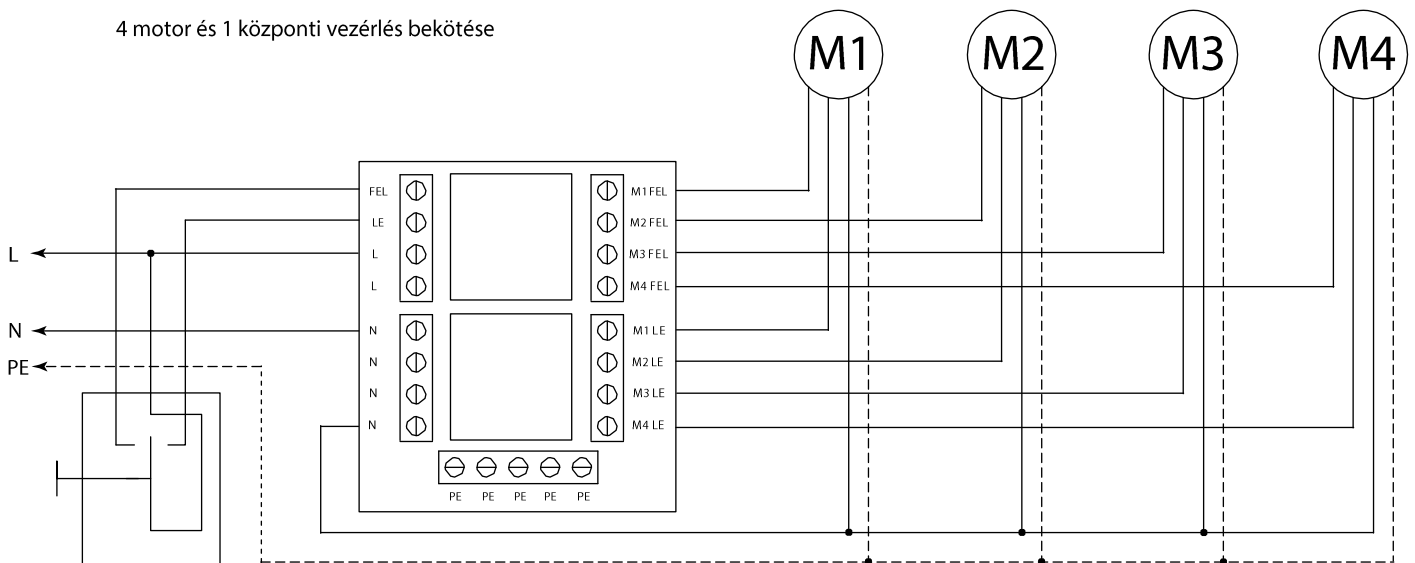

Központi vezérlés – bemenet
redőnykapcsolóhoz, vagy időkapcsolóhoz

8 motor bekötése egy központi vezérléssel, két TDR4C relé segítségével

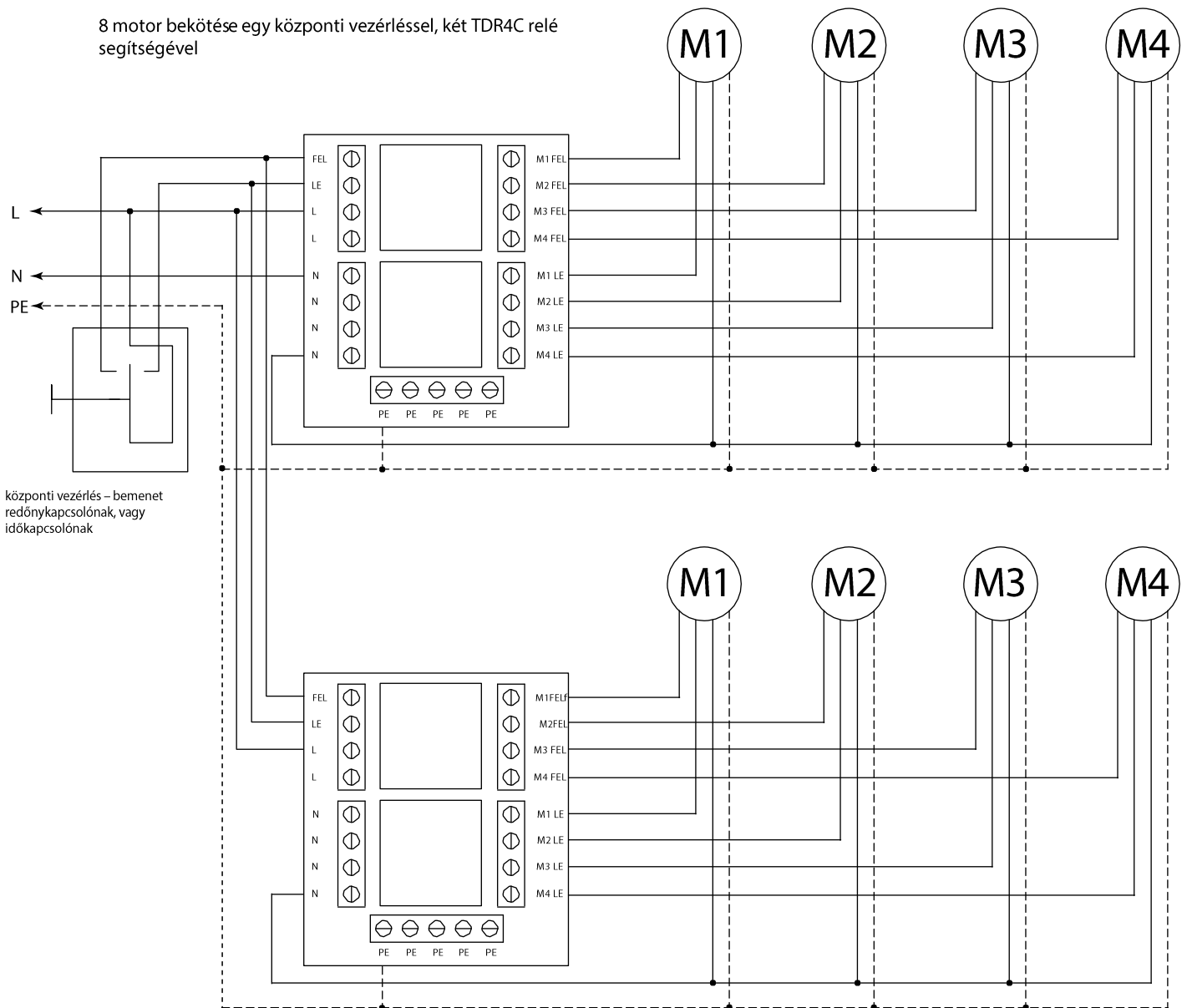

központi vezérlés – bemenet
redőnykapcsolónak, vagy
időkapcsolónak

Amennyiben problémája adódott a termékkel, vagy esetleg egy sérült eszközt kapott, kérjük jelezze felénk írásban, vagy e-mail-en a lenti címre.

JAROLIFT®
SCHÖNBERGER Rolladenfabrik GmbH & Co. KG
védett márkája

Münchner Straße 49-51
82069 Hohenschäftlarn

Forgalmazza:
RF-Solutions Hungary Kft.
H-1111 Budapest,
Lágymányosi u. 12.
www.rf-solutions.hu
info@rf-solutions.hu

Technikai változtatások-, tévedések-, nyomdahibák jogát fenntartjuk.